

! IMPORTANTE ! ITALIANO

1 Tagliare il cordone luminoso a misura per tutta la lunghezza della sbarra. **Tagliare solo nei punti contrassegnati (simbolo ✂).**

2 Sedi fissaggio/passaggio cavo ALTERNATIVE: A = per installazione destra (dx) B = per installazione sinistra (sx).

3 Dopo aver portato la sbarra in verticale, ribloccare e verificare che la sbarra non possa essere mossa a mano.

4 Regolare la lunghezza del cavo per evitare danni durante l'azionamento (muovere la sbarra manualmente per verificare) (620: utilizzare la guidacavo 9 fornita). Fissare definitivamente il cavo con fascetta/serracavo 10.

5 Verificare l'adeguatezza della molla di bilanciamento, eventualmente sostituirla (vedi Catalistino) e bilanciare.

6 Per l'azionamento manuale (sblocco) e per smontare eventuali parti già installate, vedi Manuale installazione barriera.

! IMPORTANT ! ENGLISH

1 Cut the rope light to measure along the entire length of the beam. **Cut only in the marked points ("cut" symbol ✂).**

2 ALTERNATIVE cable securing/running seating: A = for right-hand installation (dx) B = for left-hand installation (sx).

3 After placing the beam vertically, lock again and ensure that the beam cannot be moved manually.

4 Adjust the length of the cable to avoid damage during operation (move the beam manually to check) (620: use the supplied cable guide 9). Secure the rope light completely using a tie-wrap(s) 10.

5 Check that the balancing spring is adequate; replace it, if necessary (see catalogue/price list) and balance.

6 For manual operation (release) and to disassemble any already installed parts, refer to the Barrier Installation Manual.

! IMPORTANT ! FRANÇAIS

1 Couper le cordon lumineux à mesure pour toute la longueur de la lisse. **Couper uniquement au niveau des points marqués (symbole de coupe ✂).**

2 Sièges ALTERNATIFS de fixation/passage câble: A = pour installation droite (dx) B = pour installation gauche (sx).

3 Après avoir placé la lisse en position verticale, bloquer à nouveau et vérifier que celle-ci ne puisse être déplacée de la main.

4 Régler la longueur du câble pour éviter les dégâts durant l'azionement (actionner la lisse manuellement pour vérifier) (620: utiliser le serre-câble 9 fourni); fixer définitivement le câble par collier/serre-câble 10.

5 Vérifier que le ressort d'équilibrage soit adéquat, éventuellement le remplacer (voir Catalogue des Prix) et équilibrer.

6 Pour l'actionnement manuel (débloccage) et pour démonter d'éventuelles parties déjà installées, voir Manuel d'installation de la barrière.

MONTAGE - MONTAJE - MONTAGE

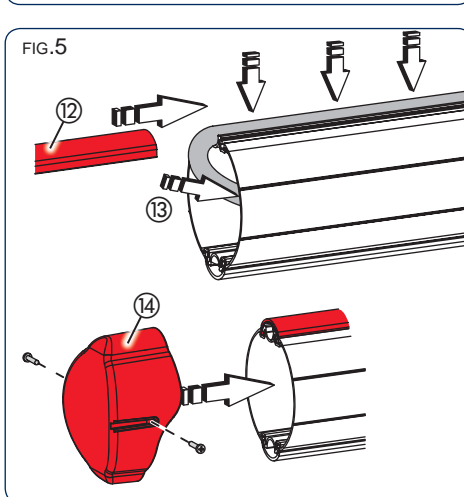
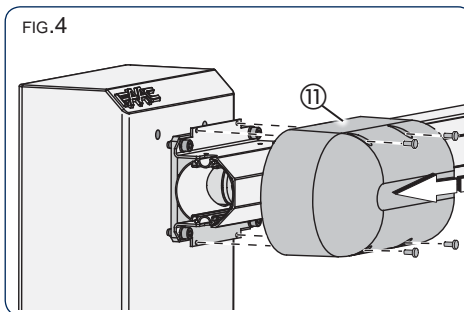
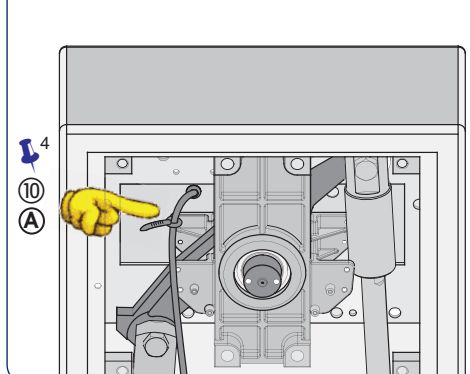
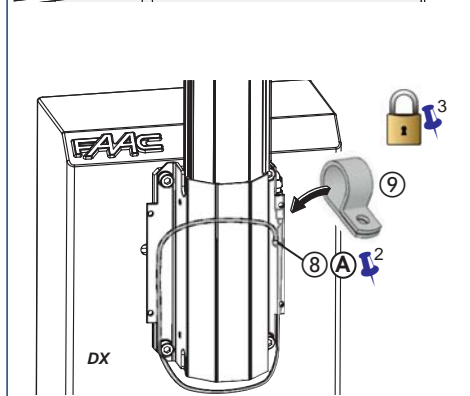
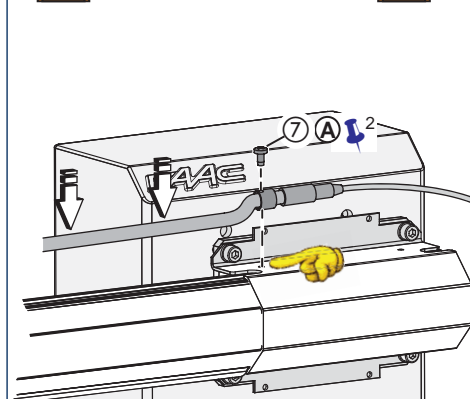
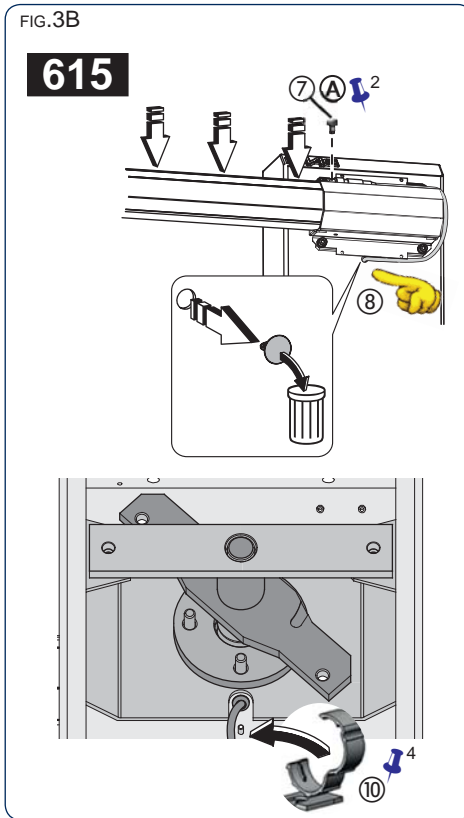
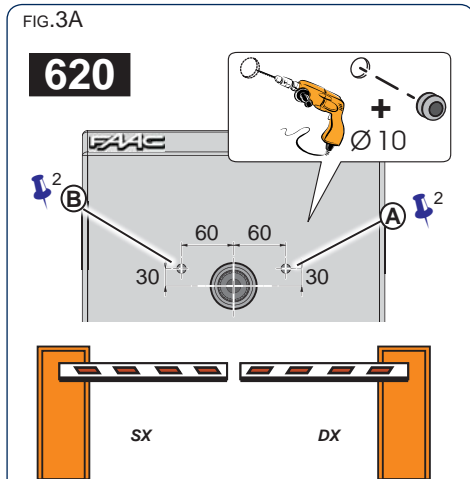
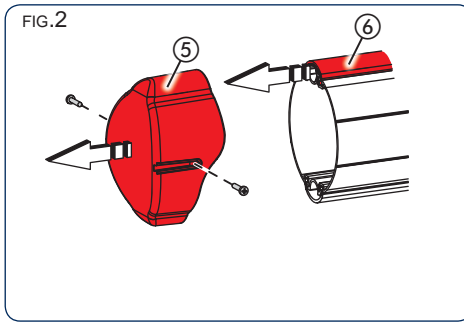
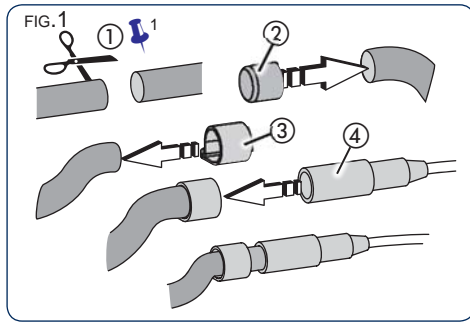

! WICHTIG !

DEUTSCH

1 Die Lichtschrur entsprechend der Gesamtlänge des Balkens zuschneiden. **Nur an den mit (✂) gekennzeichneten Punkten abschneiden.**

2 ALTERNATIVE Befestigungs-/Durchgangspunkte des Kabels:

A = Installation rechts (dx)

B = Installation links (sx).

3 Den Balken vertikal aufstellen, sperren und prüfen, dass er sich nicht mehr von Hand bewegen lässt.

4 Die Länge des Kabels regulieren, um zu vermeiden, dass es während des Betriebs zu Beschädigungen kommt (um dies zu prüfen ist der Balken manuell zu betätigen) (620: Verwenden Sie das mitgelieferte Kabelhalter (9)). Das Kabel definitiv mit dem Kabelbinder/Kabelhalter (10) fixieren.

Prüfen, ob die Ausgleichsfeder die geeignete ist; eventuell austauschen (siehe Preisliste) und ausgleichen.

Für den manuellen Betrieb (Freigabe) und den Ausbau eventueller bereits installierter Teile siehe Installationsanweisungen Schranke.

! IMPORTANTE !

ESPAÑOL

1 Corte el cordón luminoso a medida por toda la longitud de la barra. **Corte sólo en los puntos marcados con las tijeras (✂).**

2 Alojamiento ALTERNATIVOS de fijación/paso del cable:

A = para instalación derecha (dx)

B = para instalación izquierda (sx).

3 Después de haber colocado la barra en vertical, bloquéela de nuevo y compruebe que la misma no pueda moverse a mano.

4 Regule la longitud del cable para evitar daños durante el accionamiento (mueva la barra a mano para comprobarlo) (620: utilizar el sujetacable (9) suministrado). Fije definitivamente el cable con banda/sujetacable (10).

Compruebe que el muelle de equilibrado sea el adecuado, si no lo fuera sustitúyalo (ver el Catálogo - lista de precios) y equilibre.

Para el accionamiento manual (desbloqueo) y para desmontar posibles partes ya instaladas, ver el Manual de instalación barrera.

! BELANGRIJK !

NEDERLANDS

1 Knip de lichtslang op maat voor de hele lengte van de boom. **Knip de slang alleen door op de met een schaar-symbol aangegeven punten (✂).**

2 ALTERNATIEVE kabelbevestiging/-doorgang:

A = voor installatie rechts (dx)

B = voor installatie links (sx).

3 Zet de boom, na hem verticaal te hebben gezet, weer vast en controleer of hij niet met de hand kan worden bewogen.

4 Regel de lengte van de kabel om te voorkomen dat hij tijdens de beweging beschadigd raakt (beweeg de boom met de hand om dit te controleren) (620: gebruik de meegeleverde kabelklem (9)). Bevestig de kabel vervolgens met de strip/kabelklem (10).

Controleer of de balansveer geschikt is, vervang hem eventueel (zie prijslijst) en balanceer hem.

Voor de handmatige werking (ontgrendeling) en om eventueel reeds geïnstalleerde onderdelen te demonteren, zie Installatiehandleiding slagboom.

FIG.6

620

5

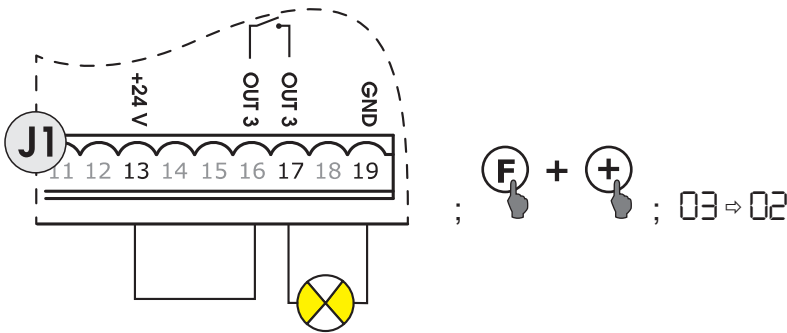
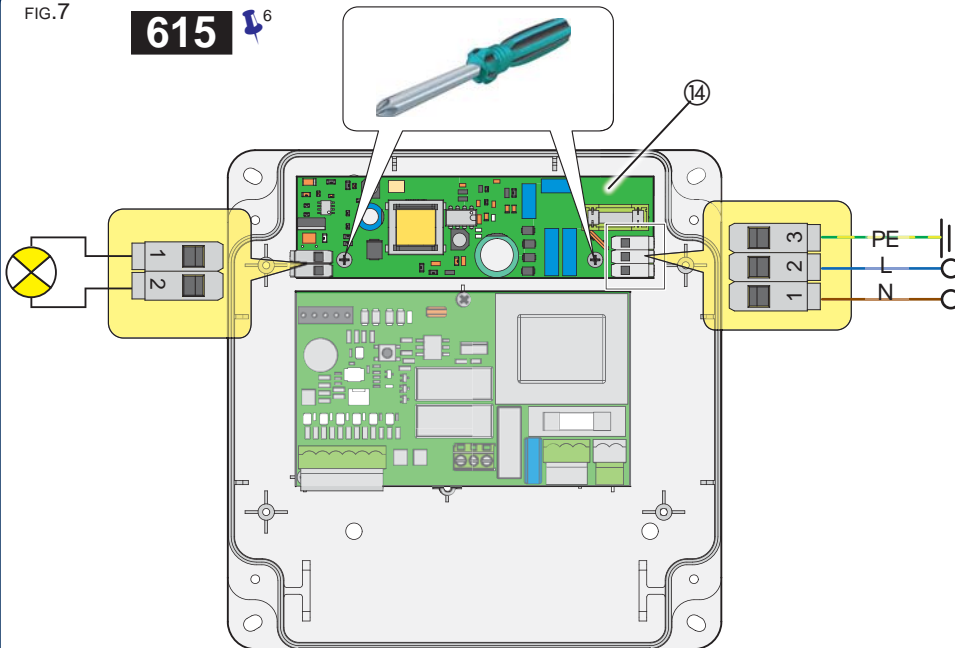

FIG.7

615

6



B680H



Barriera B680H: vedi Manuale installazione barriera.

B680H Barrier: see Barrier Installation Manual.

Barrière B680H : voir Manuel d'installation de la barrière.

Schranke B680H: siehe Installationsanweisungen Schranke.

Barrera B680H: véase el Manual de instalación de la barrera.

Slagboom B680H: zie Installatiehandleiding slagboom.

ITALIANO

Dati: Alimentazione 24 V \equiv
Consumo 80 mA/m
Temperatura -30°C ; +45°C

⚠ Interrompere l'alimentazione elettrica prima di procedere.

🔧 Il cordone luminoso è alimentato in corrente continua; invertire i fili se non si accende quando viene fornita alimentazione.

🔧⁵ Barriera 620: collegare all'apparecchiatura elettronica della barriera. Abilitare l'ILLUMINAZIONE SBARRA: parametro 03 al valore 02 (programmazione 2° livello) (vedi Fig.6 e Manuale istruzioni dell'apparecchiatura).

🔧⁶ Barriera 615: collegare alla scheda elettronica collegamento luci sbarra (fig.7-14):

Dati: Alimentazione 115-230 V~ 50/60 Hz
Uscita 24 V \equiv
Carico MAX 0,75 A
Temperatura -10°C ; +50°C

ENGLISH

Data: Power Supply 24 V \equiv
Consumption 80 mA/m
Temperature -30°C ; +45°C

⚠ Cut off the electrical power supply before proceeding.

🔧 The rope light is powered by direct current; invert the wires if it does not turn on when power is supplied.

🔧⁵ 620 Barrier: connect the barrier control board. Enable BEAM ILLUMINATION: parameter 03 to 02 (2nd level programming) (see Fig.6 and Board Instruction Manual).

🔧⁶ 615 Barrier: connect to the beam lights connection board (fig.7-14):

Data: Power Supply 115-230 V~ 50/60 Hz
Output 24 V \equiv
MAX load 0,75 A
Temperature -10°C ; +50°C

FRANÇAIS

Données: Alimentation 24 V \equiv
Consommation 80 mA/m
Température -30°C ; +45°C

⚠ Couper l'alimentation électrique avant de procéder.

🔧 Le cordon lumineux est alimenté en courant continu; invertir les fils, s'il ne s'allume pas lorsqu'il est branché.

🔧⁵ Barrière 620: connecter à la platine électronique de la barrière. Activer l'ÉCLAIRAGE LISSE: paramètre 03 à la valeur 02 (programmation 2ème niveau) (voir Fig.6 et Manuel des Instructions de la platine).

🔧⁶ Barrière 615: connecter à la carte électronique de connexion des lumières de la lisse (fig.7-14):

Données: Alimentation 115-230 V~ 50/60 Hz
Sortie 24 V \equiv
Charge MAXI 0,75 A
Température -10°C ; +50°C

FIG.6

620

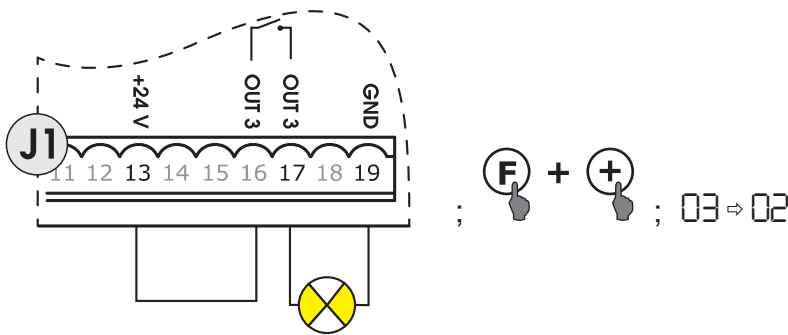
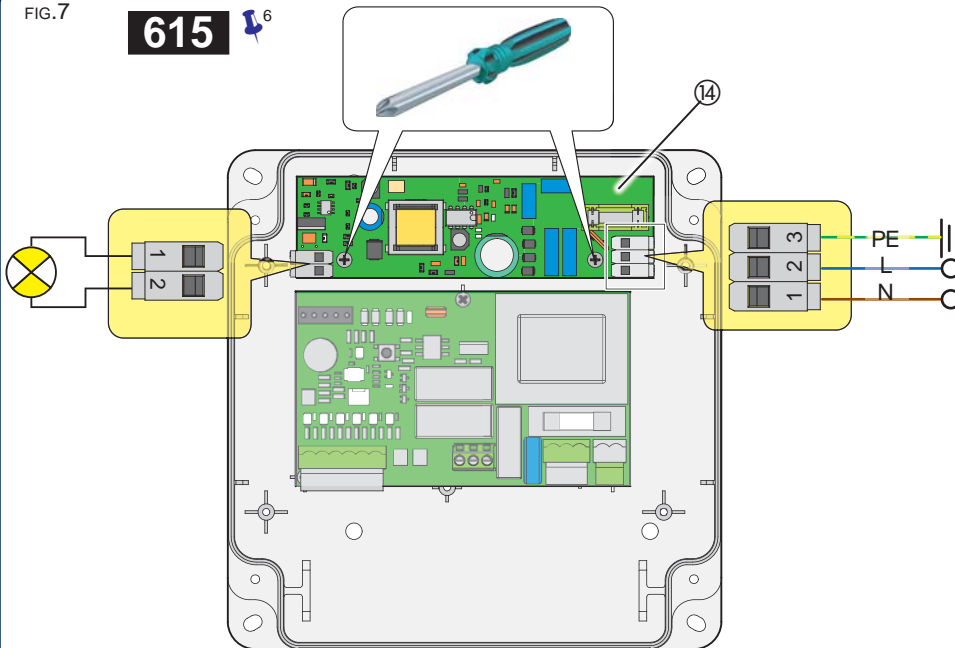

FIG.7

615



DEUTSCH

Daten: Anschlussspannung 24 V \equiv
Verbrauch 80mA/m
Temperatur -30°C ; +45°C

⚠ Den Stromkreis unterbrechen, bevor Sie mit den Arbeiten beginnen.

⚡ Die Lichtschränke wird mit Gleichstrom versorgt; die Position der Kabel invertieren, falls diese nicht funktioniert, nachdem sie an den Stromkreis angeschlossen wurde.

⚡⁵ Schranke 620: an das elektronische Gerät der Schranke anschließen. BELEUCHTUNG BALKEN aktivieren: Parameter 03 auf 02 (Programmierung 2. Stufe) einstellen (siehe Fig.6 und Gebrauchsanweisung des elektronischen Gerät).

⚡⁶ Schranke 615: Verbindung Lichter Schranke an die elektronische Karte (14) anschließen:

Daten: Anschlussspannung 115-230 V ~ 50/60 Hz
Ausgang 24 V \equiv
Maximallast 0,75 A
Temperatur -10°C ; +50°C

ESPAÑOL

Datos: Alimentación 24 V \equiv
Consumo 80mA/m
Temperatura -30°C ; +45°C

⚠ Interrumpa la alimentación eléctrica antes de proceder.

⚡ El cordón luminoso está alimentado con corriente continua; invierta los hilos si no se enciende cuando se suministra la alimentación.

⚡⁵ Barrera 620: conecte a el equipo electrónico de la barrera. Habilite la ILUMINACIÓN de la BARRA mediante el parámetro 03 al valor 02 (programación de 2º nivel) (véase la Fig.6 y el Manual de instrucciones del equipo).

⚡⁶ Barrera 615: conecte a la tarjeta electrónica de conexión de las luces barra (14):

Datos: Alimentación 115-230 V ~ 50/60 Hz
Salida 24 V \equiv
Carga MÁX 0,75 A
Temperatura -10°C ; +50°C

NEDERLANDS

Gegevens: Voeding 24 V \equiv
Verbruik 80mA/m
Temperatuur -30°C ; +45°C

⚠ Schakel de elektrische voeding uit alvorens verder te gaan.

⚡ De lichtslang heeft gelijkstroomvoeding; draai de draden om als hij zodra de voeding wordt ingeschakeld niet gaat branden.

⚡⁵ Slagboom 620: sluit hem aan op de elektronische apparatuur van de slagboom Activeer VERLICHTING BOOM door parameter 03 op 02 te zetten (programmering 2e niveau) (zie Fig.6 en Instructiehandleiding voor de apparatuur).

⚡⁶ Slagboom 615: sluit aansluiting verlichting boom op elektronische kaart aan (14):

Gegevens: Voeding 115-230 V ~ 50/60 Hz
Uitgang 24 V \equiv
MAX. belasting 0,75 A
Temperatuur -10°C ; +50°C

DICHIARAZIONE CE DI CONFORMITÀ/CE DECLARATION OF CONFORMITY

Fabbricante: FAAC S.p.A.
Manufacturer:

Indirizzo: Via Calari, 10 - 40069 Zola Predosa BOLOGNA - ITALIA
Address:

Dichiara che: La scheda elettronica collegamento luci sbarra è conforme ai requisiti essenziali di sicurezza della seguenti direttive CEE
2006/95/CE Direttiva Bassa Tensione
2004/108/CE Direttiva Compatibilità Elettromagnetica

Nota aggiuntiva: Questo prodotto è stato sottoposto a test in una configurazione tipica omogenea (tutti prodotti di costruzione FAAC S.p.A.).

Bologna, 01 gennaio 2012

Declares that: Light on rod power board conforms to the essential safety requirements of the following EEC directives
2006/95/EC Low Voltage Directive
2004/108/EC Electromagnetic Compatibility Directive

Additional note: This product has undergone testing in a typical standard configuration (all products built by FAAC S.p.A.).

Bologna, January 1, 2012

L'Amministratore Delegato
The Managing Director
A. Marcellan