

## Elektrohydraulischer Unterflurantrieb

für ein- und zweiflügelige Drehflügel Tore im Privat- und kleingewerblichen Bereich mit einer Flügelbreite bis 2x2,5 m und einem max. Flügelgewicht von 800 kg.

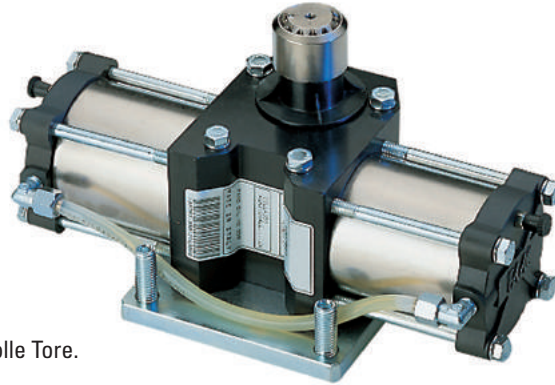

- Extrem geräuscharmer Betrieb.
- Hochwertige, verschleißfeste Hydraulik.
- Die ideale Lösung für architektonisch bzw. künstlerisch wertvolle Tore.

### ABMESSUNGEN UND TECHNISCHE DATEN 750

Pumpeneinheit	<b>750 CBAC</b>	<b>750 SBS</b>
Flügelbreite	1,80 m	2,50 m
Blockierung	in Offen- u. Geschlossenst.	OHNE
Anschlusswert	Spannung 230 V/50 Hz, Leistung 220 W	
Antriebssteuerung	E045, E145	
Kraftübertragung	Elektrohydraulischer Antrieb mit Elektromotor 1400 Upm, Hydraulikeinheit mit Krafteinstellventilen und Notentriegelung in getrenntem, versperrbarem Gehäuse. Verbindung zum Drehzylinder über Hydraulikleitungen. Notentriegelung mit einem Hebel direkt an der Hydraulikeinheit.	
Drehmoment	max. 543 Nm	
Drehzylinder	<b>Drehzylinder 100°</b>	<b>Drehzylinder 180°</b>
Antrieb	750 CBAC/SBS	
Öffnungszeit für 90°	ca. 12 - 15 s	
Endlagen	Anschläge in den Torendlagen erforderlich.	

### KABELPLAN

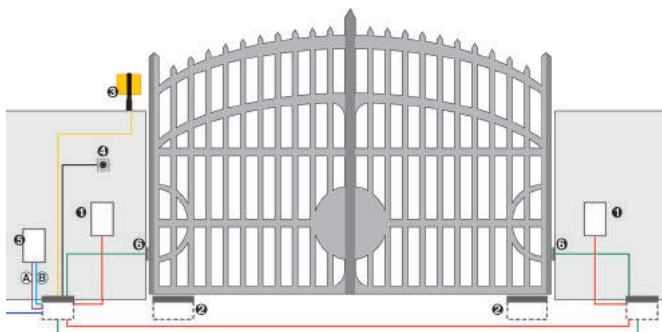

- A 24V Leitungen**
- Leitung: 3x0,50 mm<sup>2</sup>
  - Leitung: 3x0,50 mm<sup>2</sup>
- B 230V Leitungen**
- Leitung: 3x1,50 mm<sup>2</sup> + PE
  - Leitung: 2x1,50 mm<sup>2</sup> + PE
  - Leitung: 2x1,50 mm<sup>2</sup>

- ① Pumpen 750 (2 Abzweigdosens vorrüsten), ② Unterflurdrehzylinder,  
③ Blinkleuchte, ④ Impulsgeber, ⑤ Antriebssteuerung, ⑥ Lichtschranken

### HAUPTABMESSUNGEN (MM)

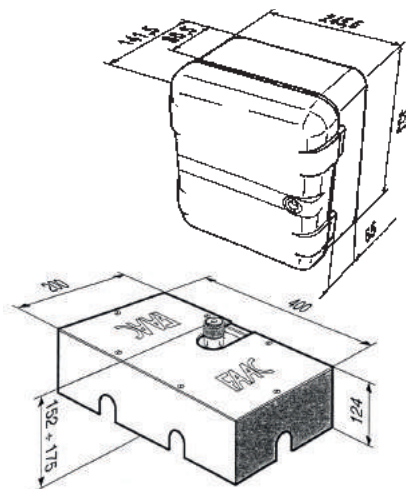

GREENTECH:  
750 mit E045  
oder E145

