

MINISERVICE

I MINISERVICE è un alimentatore ausiliario in grado di fornire una tensione continua di 24 Vdc e una tensione alternata di 12 e 24 Vac. Si può utilizzare per l'alimentazione di accessori supplementari. E' ideale per la gestione di elettroserrature.

GB MINISERVICE is an auxiliary power pack capable of providing direct 24 Vdc voltage and alternating 12 and 24 Vac voltage. It can be used to power additional accessories. It is ideal for driving electrically-operated locks.

F MINISERVICE est un alimentateur auxiliaire capable de fournir une tension continue de 24 Vdc et une tension alternative de 12 et 24 Vca. On peut l'utiliser pour alimenter des accessoires supplémentaires. C'est un instrument qui convient parfaitement à la gestion de serrures électriques.

D MINISERVICE ist eine Hilfsnetzgerät, das eine Gleichspannung von 24 V und eine Wechselspannung von 12 und 24 V abgeben kann. Das Gerät dient zur Speisung von Zusatzeinrichtungen. Es eignet sich ideal zur Steuerung von elektrischen Schlössern.

E MINISERVICE es un alimentador auxiliar capaz de proporcionar una tensión continua de 24 Vdc y una tensión alterna de 12 y 24 Vac. Se puede utilizar para la alimentación de accesorios suplementarios. Es ideal para la gestión de electrocerraduras.

1. CARATTERISTICHE TECNICHE	
Tensione alimentazione	230Vac (+6% -10%) - 50 Hz
Potenza assorbita	35VA
Carico max accessori	1.6A (12Vac) - 0.5A (24Vac/dc)
Portata contatti relè	10A/24Vdc - 10A/230Vac
Tipo contatti	NO/NC
Ingressi in morsettiera	Alimentazione di rete 230Vac
Uscite in morsettiera	24Vdc/12-24Vac/contatti relè
Temperatura ambiente	-20°C / +55°C
Grado di protezione	IP 00

1. TECHNICAL SPECIFICATIONS	
Supply voltage	230Vac (+6% -10%) - 50 Hz
Input	35VA
Peak load - accessories	1.6A (12Vac) - 0.5A (24Vac/dc)
Relay contact rating	10A/24Vdc - 10A/230Vac
Type of contact	NO/NC
Terminal block inputs	230Vac mains voltage
Terminal block outputs	24Vdc/12-24Vac/relay contacts
Operating temperature	-20°C / +55°C
Degree of protection	IP 00

1. CARACTERISTIQUES TECHNIQUES	
Tension d'alimentation	230Vca (+6% -10%) - 50 Hz
Puissance absorbée	35VA
Charge max accessoires	1.6A (12Vca) - 0.5A (24Vca/dc)
Débit contacts relais	10A/24Vdc - 10A/230Vca
Type de contacts	NO/NF
Entrées bornier	Alimentation de réseau 230Vca
Sorties bornier	24Vdc/12-24Vca/contacts relais
Température d'utilisation	-20°C / +55°C
Niveau de protection	IP 00

1. TECHNISCHE EIGENSCHAFTEN	
Speisespannung	230VAC (+6% -10%) - 50 Hz
Leistungsaufnahme	35VA
Max Last Zubehöreinrichtungen	1.6A(12VAC) - 0.5A(24VAC/DC)
Bemessungsstrom Relaiskontakte	10A/24VDC - 10A/230VAC
Kontakttyp	Schließer/Offner
Eingänge an Klemmenleiste	Netzspannung 230VAC
Ausgänge an Klemmenleiste	24VDC/12-24VAC/Relaiskontakte
Umgebungstemperatur	-20°C / +55°C
Schutzart	IP 00

1. CARACTERÍSTICAS TÉCNICAS	
Tensión alimentación	230Vac (+6% -10%) - 50 Hz
Potencia absorbida	35VA
Cargo máx. accesorios	1.6A (12Vac) - 0.5A (24Vac/dc)
Portata contactos relé	10A/24Vdc - 10A/230Vac
Tipo contactos	NO/NC
Entradas en la bornera	Alimentación red 230Vac
Salidas en la bornera	24Vdc/12-24Vac/contactos relé
Temperatura ambiente	-20°C / +55°C
Grado de protección	IP 00

732109 Rev.A

AVVERTENZE PER L'INSTALLATORE OBBLIGHI GENERALI PER LA SICUREZZA

- ATTENZIONE! È importante per la sicurezza delle persone seguire attentamente tutte le istruzioni. Una errata installazione o un errato uso del prodotto può portare a gravi danni alle persone.**
- Leggere attentamente le istruzioni prima di iniziare l'installazione del prodotto.
- I materiali dell'imballaggio (plastica, polistirolo, ecc.) non devono essere lasciati alla portata dei bambini in quanto potenziali fonti di pericolo.
- Conservare le istruzioni per riferimenti futuri.
- Questo prodotto è stato progettato e costruito esclusivamente per l'utilizzo indicato in questa documentazione. Qualsiasi altro utilizzo non espressamente indicato potrebbe pregiudicare l'integrità del prodotto e/o rappresentare fonte di pericolo.
- FAAC declina qualsiasi responsabilità derivata dall'uso improprio o diverso da quello per cui l'automatismo è destinato.
- Non installare l'apparecchio in atmosfera esplosiva: la presenza di gas o fumi infiammabili costituisce un grave pericolo per la sicurezza.
- Gli elementi costruttivi meccanici devono essere in accordo con quanto stabilito dalle Normative UNI8612, CEN pr EN 12604 e CEN pr EN 12605. Per i Paesi extra-CEE, oltre ai riferimenti normativi nazionali, per ottenere un livello di sicurezza adeguato, devono essere seguite le Norme sopra riportate.
- FAAC non è responsabile dell'inosservanza della Buona Tecnica nella costruzione delle chiusure da motorizzare, nonché delle deformazioni che dovessero intervenire nell'utilizzo.
- L'installazione deve essere effettuata nell'osservanza delle Norme UNI8612, CEN pr EN 12453 e CEN pr EN 12635. Il livello di sicurezza dell'automazione deve essere C+D.
- Prima di effettuare qualsiasi intervento sull'impianto, togliere l'alimentazione elettrica.
- Prevedere sulla rete di alimentazione dell'automazione un interruttore onnipolare con distanza d'apertura dei contatti uguale o superiore a 3mm. È consigliabile l'uso di un magnetotermico da 6A con interruzione onnipolare.
- Verificare che a monte dell'impianto vi sia un interruttore differenziale con soglia da 0,03A.
- Verificare che l'impianto di terra sia realizzato a regola d'arte e collegarvi le parti metalliche della chiusura. Collegare inoltre a terra il filo Giallo/Verde dell'automatismo.
- L'automazione dispone di una sicurezza intrinseca antischiacciamento costituita da un controllo di coppia che deve comunque essere sempre accompagnato ad altri dispositivi di sicurezza.
- I dispositivi di sicurezza (Es.: fotocellule, coste sensibili, ecc...) permettono di proteggere eventuali aree di pericolo da Rischi meccanici di movimento, come ad Es.: schiacciamento, convogliamento, cesoiamento.
- Per ogni impianto è indispensabile l'utilizzo di almeno una segnalazione luminosa (es: FAAC LAMP, MINILAMP ecc.) nonché di un cartello di segnalazione fissato adeguatamente sulla struttura dell'infisso, oltre ai dispositivi citati al punto "16".
- FAAC declina ogni responsabilità ai fini della sicurezza e del buon funzionamento dell'automazione in caso vengano utilizzati componenti dell'impianto non di produzione FAAC.
- Per la manutenzione utilizzare esclusivamente parti originali FAAC.
- Non eseguire alcuna modifica sui componenti facenti parte del sistema d'automazione.
- L'installatore deve fornire tutte le informazioni relative al funzionamento manuale del sistema in caso di emergenza e consegnare all'utilizzatore dell'impianto la "Guida per l'utente" allegata al prodotto.
- Non permettere ai bambini o persone di sostare nelle vicinanze del prodotto durante il funzionamento.
- Tenere fuori dalla portata dei bambini radiocomandi o qualsiasi altro datore di impulso, per evitare che l'automazione possa essere azionata involontariamente.
- L'utilizzatore deve astenersi da qualsiasi tentativo di riparazione o d'intervento diretto e rivolgersi solo a personale qualificato.
- Tutto quello che non è previsto espressamente in queste istruzioni non è permesso**

DICHIARAZIONE CE DI CONFORMITÀ

Fabbricante: FAAC S.p.A.
Indirizzo: Via Benini, 1
40069 - Zola Predosa
BOLOGNA-ITALIA

Dichiara che: L'alimentatore elettronico mod. MINISERVICE,

•è conforme ai requisiti essenziali di sicurezza delle seguenti direttive :
73/23/CEE e successiva modifica 93/68/CEE
89/336/CEE e successiva modifica 92/31/CEE e 93/68/CEE

Nota aggiuntiva:
Questi prodotti sono stati sottoposti a test in una configurazione tipica omogenea (tutti prodotti di costruzione FAAC S.p.A.).

Bologna, 01, luglio, 1998

L'Amministratore Delegato

A. Bassi



IMPORTANT NOTICE FOR THE INSTALLER
GENERAL SAFETY INSTRUCTIONS



- 1) **WARNING! For reasons of safety, all the instructions in this manual must be observed scrupulously. Improper installation or misuse of the product may result in serious injury.**
- 2) Read the instructions carefully before installing the product.
- 3) Packaging material (plastic, polystyrene etc.) is a potential hazard and must be kept out of reach of children.
- 4) Keep these instructions for future reference.
- 5) This product has been designed and manufactured only for the use stated in this manual. Any use other than that expressly indicated may result in damage to the product and/or risk of injury.
- 6) FAAC S.p.A. shall not be liable for any damage or injury caused by improper use of the automation or by any use other than that for which it is intended.
- 7) Do not install this device in explosive atmospheres: the presence of flammable gas or fumes is a serious hazard.
- 8) Mechanical structural elements must comply with UNI8612, CEN pr EN 12604 and CEN pr EN 12605 standards.
For countries outside the EC, mechanical structural must comply with the above standards in addition to any national safety standards, in order to obtain a reasonable degree of safety.
- 9) FAAC cannot be held responsible for failure to observe technical standards in the construction of the gates on which the automation is installed, or for any deformation of the gates which may occur during use.
- 10) Installation must comply with UNI8612, CEN pr EN 12453 and CEN pr EN 12635.
The degree of safety of the automation must be C+D.
- 11) Before carrying out any operations on the system, disconnect the electrical power supply.
- 12) Install a multi-pole switch on the supply line to the automation with a contact opening distance of 3 mm or more. We recommend the use of a 6A thermal magnetic circuit breaker with multi-pole switching.
- 13) Ensure that a residual current device with a trip threshold of 0.03A is installed upstream of the automation system.
- 14) Check that the earthing system is installed correctly and is efficient. Connect the metal parts of the gate and the yellow/green wire of the operator to the earthing system.
- 15) The automation is fitted with an anti-crushing safety system consisting of a torque control device which, in all cases, must be used in conjunction with other safety devices.
- 16) The safety devices (e.g. photocells, safety edges, etc.) protect areas where there is a mechanical movement hazard, e.g. crushing, entrapment and cutting.
- 17) Each installation must be fitted with at least one flashing light (e.g. FAAC LAMP, MINILAMP etc.) and a warning sign suitably fixed to the gate, in addition to the safety devices as per point 16 above.
- 18) FAAC cannot be held responsible for the safe and correct operation of the automation in the event that parts other than FAAC original parts are used.
- 19) Use only FAAC original spare parts for maintenance operations.
- 20) Do not carry out any modifications to automation components.
- 21) The installer must supply all information regarding manual operation of the system in the event of an emergency and provide the end-user with the "End-user Guide" supplied with the product.
- 22) Do not allow any persons, especially children, to stand in the vicinity of the automation when in operation.
- 23) Keep the remote radio controls and any other control devices out of the reach of children to prevent accidental operation of the automation.
- 24) The end-user must not attempt to repair or adjust the automation. These operations must be carried out exclusively by qualified personnel.
- 25) **Any operations not explicitly described in these instructions are not permitted.**

EC COMPLIANCE DECLARATION

Manufacturer: FAAC S.p.A.

Address: Via Benini, 1
40069 - Zola Predosa
BOLOGNA - ITALY

Declares that: The electronic power pack model MINISERVICE,
• complies with the essential safety requirements of the following directives :
73/23/EEC and subsequent amendment 93/68/EEC
89/336/EEC and subsequent amendment 92/31/EEC and 93/68/EEC

Additional note:
These products have undergone tests in a typical uniform configuration
(all products manufactured by FAAC S.p.A.).

Bologna, 1 July 1998

Managing Director
A. Bassi



CONSIGNES POUR L'INSTALLATEUR
RÈGLES DE SÉCURITÉ



- 1) **ATTENTION! Il est important pour la sécurité des personnes de lire attentivement toute la notice d'instructions. Une mauvaise installation et/ou utilisation du produit peut faire courir de graves risques aux personnes.**
- 2) Lire attentivement les instructions avant de commencer le montage de l'automatisme
- 3) Tenir à l'écart des enfants tous les matériaux d'emballage (plastique, polystyrène, etc...).
- 4) Toujours conserver la notice pour toute consultation future.
- 5) Cet automatisme a été conçu exclusivement pour l'utilisation indiquée sur la présente notice. Tout autre utilisation pourrait compromettre son efficacité et/ou représenter une source de danger.
- 6) FAAC décline toute responsabilité en cas d'utilisation impropre ou autre que celle pour laquelle l'automatisme est destiné.
- 7) Ne pas installer l'automatisme en atmosphère explosive: la présence de gaz ou de fumées inflammables représente un grave risque pour la sécurité.
- 8) Les parties mécaniques de construction de l'automatisme doivent satisfaire les exigences essentielles des normes UNI8612, EN pr EN 12604 et CEN pr EN 12605.
Dans les pays ne faisant pas partie de la CE, outre le respect à la législation nationale, l'installateur doit se conformer aux normes ci-dessus pour garantir un niveau de sécurité adéquat.
- 9) FAAC ne saurait être tenu pour responsable de l'inobservation des règles de l'art dans la construction des fermetures à motoriser ni de leurs détériorations pendant leur durée de fonctionnement.
- 10) L'installation doit être réalisée conformément aux normes UNI8612, CEN pr EN 12453 et CEN pr EN 12635. Le niveau de sécurité de l'automatisme doit être C + D.
- 11) Avant toute intervention sur l'installation, couper l'alimentation en énergie électrique.
- 12) Prévoir sur le réseau d'alimentation de l'automatisme un interrupteur omnipolaire avec distance d'ouverture des contacts égale ou supérieure à 3 mm. En alternative, il est recommandé l'emploi d'un interrupteur magnétothermique de 6 A de calibre avec coupure omnipolaire.
- 13) Vérifier la présence en amont de l'installation électrique d'un interrupteur différentiel avec un seuil de 0,03 A.
- 14) Vérifier l'efficacité de l'installation de terre et y raccorder les parties métalliques de la fermeture. Mise à la terre par fil vert/jaune de l'automatisme.
- 15) L'automatisme dispose d'une sécurité anti-écrasement constituée d'un limiteur de couple qui doit être toujours associé à d'autres dispositifs de sécurité.
- 16) Les dispositifs de sécurité (ex.: cellules photo-électriques, tranches de sécurité, etc...) permettent de protéger des zones de danger contre tous risques mécaniques de mouvement comme, par exemple, l'écrasement et le cisaillement.
- 17) FAAC préconise l'utilisation d'au moins une signalisation lumineuse pour chaque système (ex.: FAAC LAMP, MINILAMP etc...) ainsi que d'une plaque signalétique fixée judicieusement sur la fermeture en adjonction aux dispositifs indiqués au point 16).
- 18) FAAC décline toute responsabilité quant à la sécurité et au bon fonctionnement de l'automatisme dans le cas d'utilisation de composants d'une origine autre que FAAC.
- 19) Utiliser exclusivement des pièces (ou parties) d'origine FAAC pour tous les travaux d'entretien.
- 20) Ne pas procéder à des modifications ou réparations des composants de l'automatisme.
- 21) L'installateur doit fournir toutes les informations relatives au déverrouillage du système en cas d'urgence et les "Instructions pour l'utilisateur" accompagnant le produit.
- 22) Empêcher quiconque de rester à proximité de l'automatisme pendant son fonctionnement.
- 23) Tenir à l'écart des enfants toutes radiocommandes ou n'importe quel autre générateur d'impulsions, afin d'éviter toute manœuvre accidentelle de l'automatisme.
- 24) L'utilisateur doit s'abstenir de faire toute tentative de réparation pour remédier à un défaut, et demander uniquement l'intervention d'un personnel qualifié.
- 25) **Toutes les interventions ou réparations qui ne sont pas prévues expressément dans la présente notice ne sont pas autorisées.**

DECLARATION CE DE CONFORMITÉ

Fabricant : FAAC S.p.A.

Adresse : Via Benini, 1
40069 - Zola Predosa
BOLOGNE-ITALIE

Déclare que : L'alimentateur mod. MINISERVICE,

• est conforme aux règles de sécurité visées par les directives suivantes:
73/23/CEE, modifiée 93/68/CEE
89/336/CEE, modifiée 92/31/CEE et 93/68/CEE

Remarque supplémentaire:
Ces produits ont été soumis à un test dans une configuration typique homogène
(tous les produits sont de fabrication FAAC S.p.A.).

Fait à Bologna, le 1 juillet 1998

L'Administrateur Délégué

A. Bassi



HINWEISE FÜR DEN INSTALLATIONSTECHNIKER ALLGEMEINE SICHERHEITSVORSCHRIFTEN



- 1) **ACHTUNG! Zur persönlichen Sicherheit sollten die Anleitungen in allen Teilen befolgt werden. Eine fehlerhafte Installation bzw. Verwendung des Produkts kann zu schweren Verletzungen führen.**
- 2) Vor Installation des hierin beschriebenen Produktes die Anleitungen aufmerksam durchlesen und aufbewahren.
- 3) Verpackungstoffe (Kunststoff, Styropor usw.) stellen eine Gefahrenquelle für Kinder dar und sind daher außerhalb ihrer Reichweite zu verwahren.
- 4) Die Installationsanleitungen für künftigen Bedarf aufbewahren.
- 5) Vorliegendes Produkt ist ausschließlich für den in dieser Dokumentation angegebenen Zweck entwickelt und gefertigt worden. Nicht ausdrücklich erwähnte Einsätze können die Fehlerfreiheit des Produktes beeinträchtigen bzw. eine Gefahrenquelle darstellen.
- 6) FAAC Spa lehnt jedwede Haftung bei unsachgemäßem und bestimmungsfremdem Gebrauch des Antriebs ab.
- 7) Das Produkt nicht in Ex-Bereichen anwenden: Brennbare Gase oder Rauchemissionen sind ein schwerwiegendes Sicherheitsrisiko.
- 8) Die mechanischen Bauelemente haben den Bestimmungen der Norm UNI8612, EN pr EN 12604 und CEN pr EN 12605 zu entsprechen. Im Hinblick auf das EG-Ausland müssen zur Gewährleistung eines angemessenen Sicherheitsstands außer den landeseigenen Bestimmungen ebenfalls die oben genannten Normen zur Anwendung kommen.
- 9) FAAC kann nicht für die Mißachtung des technischen Stands bei der Herstellung der anzutreibenden Tore haftbar gemacht werden, desto weniger für die während der Nutzung auftretenden Strukturverformungen.
- 10) Bei der Installation müssen die Normen UNI8612, CEN pr EN 12453 und CEN pr EN 12635 erfüllt werden. Der Sicherheitsstand des Antriebs soll C + D betragen.
- 11) Vor jeglichen Arbeiten an der Anlage unbedingt die Stromversorgung unterbrechen.
- 12) Das Versorgungsnetz des Antriebs ist durch einen allpoligen Schalter mit Kontaktöffnungsabstand von mindestens 3 mm zu schützen. Als Alternative kann ein 6A Schutzschalter mit allpoliger Unterbrechung verwendet werden.
- 13) Der elektrischen Anlage einen Fehlerstromschutzschalter mit 0,03A Auslöseschwelle vorschalten.
- 14) Den Erdschluß auf Wirksamkeit überprüfen und anschließend mit dem Tor verbinden. Grün/gelbes Antriebskabel ebenfalls erden.
- 15) Das eigensichere Einklemmschutz-System der Anlage mit Drehmomentüberwachung muß stets durch andere Sicherheitsvorrichtungen ergänzt werden.
- 16) Mit den Sicherheiten (z.B. Lichtschranken, pneumatische Kontaktleisten usw.) werden Gefahrenbereiche vor mechanischen Bewegungsrissen wie Einklemmen, Mitreißen und Scheren geschützt.
- 17) Zu jeder Anlage gehört außerdem mindestens eine Leuchtmeldung (z.B. FAAC LAMP, MINILAMP usw.) sowie ein entsprechendes Warnschild an der Torkonstruktion und die unter 16) genannten Sicherheiten.
- 18) FAAC lehnt jegliche Haftung in punkto Sicherheit und korrekte Antriebsfunktion ab, falls die Anlage mit Fremdkomponenten ausgerüstet ist.
- 19) Zur Wartung ausschließlich FAAC-Originalteile verwenden.
- 20) Änderungen an Komponenten des Antriebssystems sind untersagt.
- 21) Der Installationstechniker soll sämtliche Informationen zur Notentriegelung des Systems erteilen und dem Anwender die dem Produkt beigestellte "Benutzerinformation" aushändigen.
- 22) Kinder oder Erwachsene sind während des Betriebs vom Produkt fernzuhalten.
- 23) Funksteuerungen oder andere Impulsgeber dürfen nicht von Kindern gehandhabt werden, damit keine unbeabsichtigte Bedienung des Antriebs erfolgt.
- 24) Der Anwender darf keine eigenmächtigen Reparaturen oder Eingriffe vornehmen, sondern damit ausschließlich Fachpersonal.
- 25) **Alle weiteren, nicht ausdrücklich in dieser Anleitung vorgesehenen Maßnahmen sind untersagt.**



ADVERTENCIAS PARA EL INSTALADOR REGLAS GENERALES PARA LA SEGURIDAD



- 1) **¡ATENCIÓN! Para poder garantizar la seguridad personal, es importante seguir atentamente todas las instrucciones. La instalación incorrecta o el uso inapropiado del producto pueden provocar graves daños personales.**
- 2) **Leer detenidamente las instrucciones** antes de empezar a instalar el equipo.
- 3) No dejar los materiales de embalaje (plástico, poliestireno, etc.) al alcance de los niños, ya que constituyen fuentes potenciales de peligro.
- 4) Conservar las instrucciones para futuras consultas.
- 5) Este producto ha sido proyectado y construido exclusivamente para el uso indicado en el presente manual. Cualquier aplicación no expresamente indicada podría resultar perjudicial para el equipo y/o representar una fuente de peligro.
- 6) FAAC SpA declina toda responsabilidad ante inconvenientes derivados del uso impropio del equipo o de aplicaciones distintas de aquella para la cual se ha fabricado el aparato.
- 7) No instalar el aparato en una atmósfera explosiva. La presencia de gases o humos inflamables implica un grave peligro para la seguridad.
- 8) Los elementos mecánicos de construcción deben ser conformes a lo establecido en las Normativas UNI 8612, EN pr CEN 12604 y CEN pr EN 12605. En los países no pertenecientes a la Unión Europea, además de respetarse las normativas nacionales, para obtener un nivel de seguridad adecuado deben cumplirse las normas arriba mencionadas.
- 9) FAAC SpA no es responsable por la inobservancia de los adecuados criterios técnicos en la construcción de los cierres que se van a motorizar, ni por las deformaciones que puedan verificarse con el uso.
- 10) La instalación debe efectuarse de conformidad con las Normas UNI 8612, CEN pr EN 12453 y CEN pr EN 12635. El nivel de seguridad del automatismo debe ser C+D.
- 11) Antes de efectuar cualquier operación en la instalación, hay que desconectarla de la alimentación eléctrica.
- 12) La red de alimentación del automatismo debe estar dotada de un interruptor omnipolar con una distancia de apertura de los contactos igual o superior a 3 mm. Como alternativa, se aconseja utilizar un interruptor magnetotérmico de 6 A con interrupción omnipolar.
- 13) Comprobar que antes de la instalación eléctrica haya un interruptor diferencial con umbral de 0,03 A.
- 14) Cerciorarse de que la conexión a tierra esté correctamente realizada. Conectar a ella las partes metálicas del cierre y el cable amarillo/verde del automatismo.
- 15) El automatismo cuenta con un dispositivo de seguridad antiplastamiento, constituido por un control de par. No obstante, también deben instalarse otros dispositivos de seguridad.
- 16) Los dispositivos de seguridad (por ej.: fotocélulas, bandas sensibles, etc.) permiten evitar peligros derivados de acciones mecánicas de movimiento (plastamiento, arrastre, cercenamiento).
- 17) Para cada instalación es indispensable utilizar por lo menos una señalización luminosa (por ej.: FAAC LAMP, MINILAMP, etc.), así como también un letrero de señalización correctamente fijado a la estructura de la cancela, además de los dispositivos citados en el punto 16.
- 18) FAAC SpA declina toda responsabilidad respecto a la seguridad y al correcto funcionamiento del automatismo en el caso de que se utilicen otros componentes de la instalación que no hayan sido producidos por dicha empresa.
- 19) Para el mantenimiento, utilizar exclusivamente recambios originales FAAC.
- 20) No efectuar ninguna modificación de los elementos que componen el automatismo.
- 21) El técnico instalador debe facilitar toda la información relativa al funcionamiento manual del sistema en casos de emergencia, y entregar al usuario de la instalación las "Instrucciones para el usuario" que se entregan con el producto.
- 22) No permitir que los niños, ni ninguna otra persona, permanezcan en proximidad del equipo durante el funcionamiento.
- 23) No dejar al alcance de los niños mandos a distancia ni otros generadores de impulsos, para evitar que el automatismo sea accionado involuntariamente.
- 24) El usuario debe abstenerse de todo intento de reparación o de intervención directa: es preciso consultar siempre con personal especializado.
- 25) **Todo aquello que no esté expresamente especificado en estas instrucciones habrá de considerarse no permitido.**

EG-KONFORMITÄTSEKLÄRUNG

Der Hersteller: FAAC S.p.A.

Anschrift: Via Benini, 1
40069 - Zola Predosa
BOLOGNA-ITALIA

erklärt: das Hilfsnetzgerät Mod. MINISERVICE,

• entspricht den wesentlichen Sicherheitsanforderungen folgender Richtlinien:
73/23/EWG und nachträglicher Änderung 93/68/EWG
89/336/EWG und nachträglicher Änderung 92/31/EWG sowie 93/68/EWG

Zusatzbemerkung:
Diese Produkte wurden in einer typischen und einheitlichen Konfiguration (Fabrikat der Produkte durchgehend FAAC S.p.A.) geprüft.

Bologna, den 01. Juli 1998

Der Geschäftsführer
A. Bassi

DECLARACION CE DE CONFORMIDAD

Fabricante: FAAC S.p.A.

Dirección: Via Benini, 1
40069 - Zola Predosa
BOLOGNA-ITALIA

Declara que: El alimentador mod. MINISERVICE

• cumple los requisitos esenciales de seguridad de las siguientes directivas:
73/23/CEE y sucesiva enmienda 93/68/CEE
89/336/CEE y sucesivas enmiendas 92/31/CEE y 93/68/CEE

Nota accesoria:

Los sistemas fueron probados en una configuración típica homogénea (todos productos fabricados por FAAC S.p.A.).

Bologna, 1º de julio de 1998.

El Administrador Delegado

A. Bassi

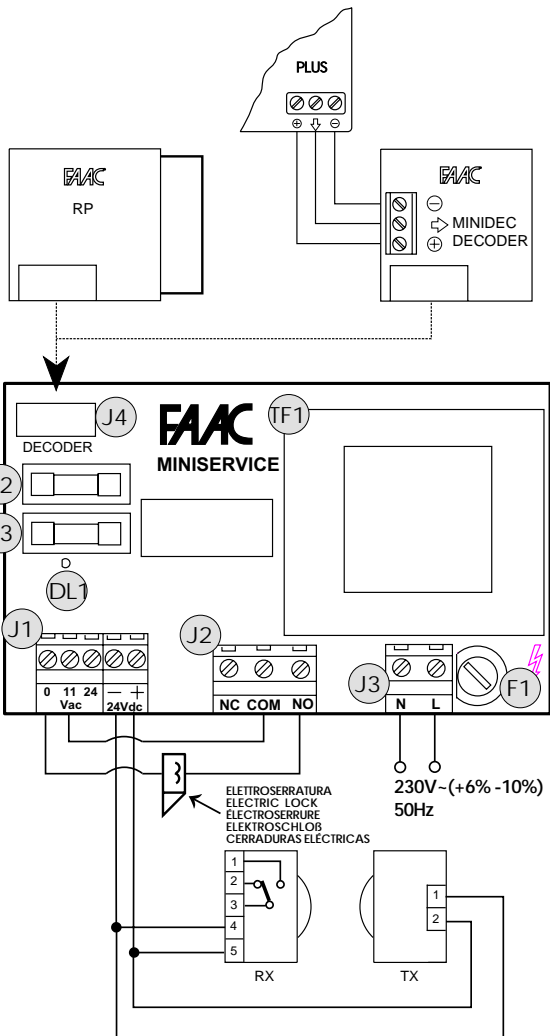

2. LAY OUT COMPONENTES

- TF1 Transformador
- F1 T250mA/250V
transformador primario
- F2 T800mA/250V
protección 24Vdc - 24Vac
- F3 T1.6A/250V
protección 12Vac
- DL1 Dispositivo luminoso ON / OFF
- J1 Salidas 12/24Vac - 24Vdc
- J2 Salida Contacto Relé NO/NC
- J3 Entrada tensión de red
230Vac
- J4 Conector Minidec-Decoder
DS/SL/SLP - Receptor RP

2. LAYOUT DER KOMPONENTEN

- TF1 Transformator
- F1 T250mA/250V
Primärseite Transformator
- F2 T800mA/250V
Schutz 24VDC - 24VAC
- F3 T1.6A/250V
Schutz 12VAC
- DL1 LED ON/OFF
- J1 Ausgänge 12/24VAC - 24VDC
- J2 Ausgang Relaiskontakt
Schließer - Öffner
- J3 Eingang Netzspannung 230VAC
- J4 Steckverbinder Minidec-Decoder
DS/SL/SLP - Empfänger RP

2. LAY OUT COMPONENTI

- TF1 Trasformatore
- F1 T250mA/250V
primario trasformatore
- F2 T800mA/250V
protezione 24Vdc - 24Vac
- F3 T1.6A/250V
protezione 12Vac
- DL1 Led alimentazione ON/OFF
- J1 Uscite 12/24Vac - 24Vdc
- J2 Uscita Contatti Relè NO/NC
- J3 Ingresso tensione di rete
230Vac
- J4 Connettore Minidec-Decoder
DS/SL/SLP - Riceventi RP

2. LAY OUT OF COMPONENTS

- TF1 Transformer
- F1 T250mA/250V
primary transformer
- F2 T800mA/250V
protection 24Vdc - 24Vac
- F3 T1.6A/250V
protection 12Vac
- DL1 Led power ON/OFF
- J1 Outputs 12/24Vac - 24Vdc
- J2 Relay contact output NO/NC
- J3 Supply voltage input
230Vac
- J4 Connector for Minidec-Decoder
DS/SL/SLP - RP Receiver

2. TOPOLOGIE DES COMPOSANTS

- TF1 Transformateur
- F1 T250mA/250V
primaire transformateur
- F2 T800mA/250V
protection 24Vcc - 24Vca
- F3 T1.6A/250V
protection 12Vca
- DL1 Led de alimentation ON/OFF
- J1 Sorties 12/24Vca - 24Vcc
- J2 Sortie contact relais NO/NF
- J3 Entrée tension de réseau
230Vca
- J4 Connecteur Minidec-Decoder
DS/SL/SLP - Récepteur RP

DIMENSIONI - DIMENSIONS - DIMENSIONS - ABMESSUNGEN - MEDIDAS

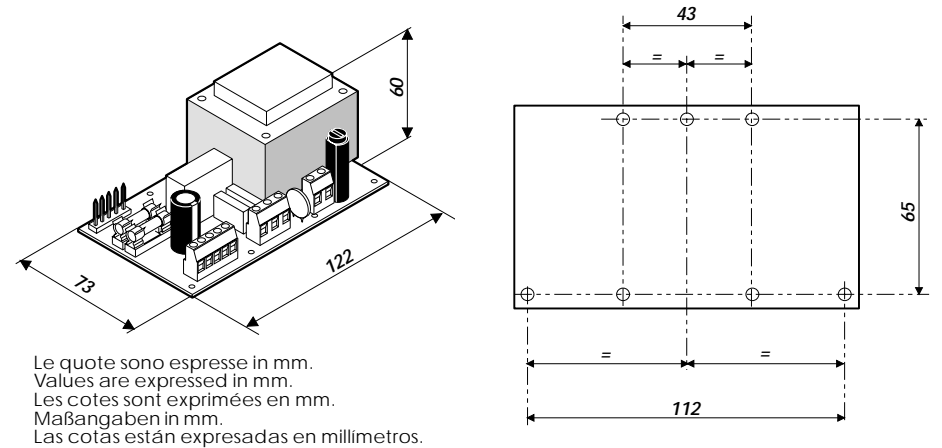

Le quote sono espresse in mm.
Values are expressed in mm.
Les cotes sont exprimées en mm.
Maßangaben in mm.
Las cotas están expresadas en milímetros.

Le descrizioni e le illustrazioni del presente manuale non sono impegnative. La FAAC si riserva il diritto, lasciando inalterate le caratteristiche essenziali dell'apparecchiatura, di apportare in qualunque momento e senza impegnarsi ad aggiornare la presente pubblicazione, le modifiche che essa ritiene convenienti per miglioramenti tecnici o per qualsiasi altra esigenza di carattere costruttivo o commerciale.

The descriptions and illustrations contained in the present manual are not binding. FAAC reserve the right, whilst leaving the main features of the equipments unaltered, to undertake any modifications it holds necessary for either technical or commercial reasons, at any time and without revising the present publication.

Les descriptions et les illustrations du présent manuel sont fournies a titre indicatif. FAAC se réserve le droit d'apporter, a tout moment, les modifications, qu'elle jugera utiles sur ce produit, tout en conservant les caractéristiques essentielles, sans devoir pour autant mettre cette publication à jour.

Die Beschreibungen und Abbildungen in vorliegendem Handbuch sind unverbindlich. FAAC behält sich das Recht vor, ohne die wesentlichen Charakteristiken dieses Gerätes zu verändern und ohne Verbindlichkeiten in Bezug auf die Neufassung der vorliegenden Anleitungen, technisch bzw. konstruktiv/kommerziell bedingte Verbesserungen vorzunehmen.

Las descripciones y las ilustraciones de este manual no comportan compromiso alguno. FAAC se reserva el derecho, dejando inmutadas las características esenciales de los aparatos, de aportar, en cualquier momento y sin comprometerse a poner al día la siguiente publicación, todas las modificaciones que considere oportunas para el perfeccionamiento técnico o para cualquier otro tipo de exigencia de carácter constructivo o comercial.



FAAC S.p.A.

Via Benini, 1 40069 Zola Predosa (BO) - ITALIA
Tel. 051/6172411 Fax 051/758518